

Circulate to: Sales Manager Accounting Service Manager Technician Parts Manager

重要なお知らせ

マークルーザー スターンドライブ アルファ & ブラボのドライブ側シフトケーブルの交換

対象モデル

エンジンに同梱のトランスム	エンジンシリアル番号	トランスムシリアル番号
Alpha	1A602571-1A621587	1A194127-1A68107
Bravo	1A350418-1A621253	1A437945-1A444913

トランスム単体	トランスムシリアル番号
Alpha	1A194127-1A468107
Bravo	1A437945-1A444913
MC1	0A845988-0A846138

注意：トランスム単体の場合は、部品として交換された物やディーゼルエンジンとのパッケージ等もあります。

修理の交換用部品	シフトケーブル	シフトケーブルキット
Alpha	865436A02	865436A03
Bravo	865437A02	815471T1

交換用部品として供給されたケーブルキットで、箱に記入されてある日付が2010年2月11日以前または2010年6月23日以降の物は、今回の対象外となります。

THE INFORMATION IN THIS DOCUMENT IS CONFIDENTIAL AND PROTECTED BY COPYRIGHT AND IS THE PROPERTY OF MERCURY MARINE.

This document is provided for the sole and exclusive use of the original recipient as prescribed by Mercury Marine and may not be distributed or copied, digitally or otherwise, without the prior written consent of Mercury Marine.

対象となる、部分として購入したシフトケーブルの識別方法

今回のクレームの対象となるシフトケーブルは、シフトブラケット側の真鍮製バレルにあるデートコードを確認してください。

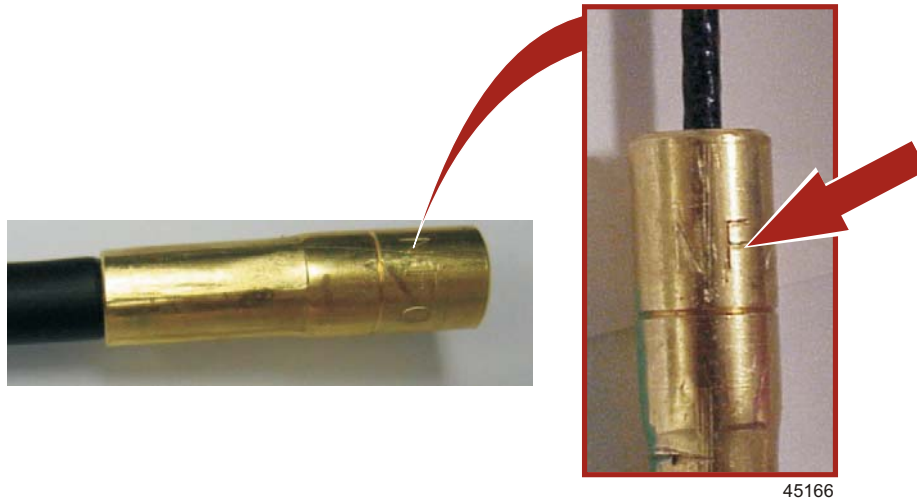

デートコード スタンプ

クレームの対象となるケーブルのデートコード

重要：クレームの対象となるケーブルのデートコードは、NB111～NF141 となります。
対象となるケーブルは最初に N、続いて B～F（2月～6月）の刻印があります。

最初の刻印	2 番目の刻印	3 番目の刻印	4 番目の刻印
製造 年	製造 月	製造 日	シフト 番号
N	B, C, D, E, F	00-31	1-3

例として、NF182 を識別します。

表示	内容
N	2010年
F	6 月
18	18 日
2	2 番目のシフト

状況

コアワイヤーに対して先端の金具が確実に取付けられていません。先端の金具が外れるとシフト操作が出来なくなります。コアワイヤーの交換は、出来る限り早急に行わなければなりません。修理が完了するまでは、ボートを運転しないでください。

対策

ドライブ側シフトケーブルのコアワイヤーを交換してください。コアワイヤーの交換の項を参照して、適切な手順で作業を行ってください。
幾つかのケーブルは生産途中で対策されています。まず最初にエンジンシリアル番号を確認し、トランサムシリアル番号も確認してください。

THE INFORMATION IN THIS DOCUMENT IS CONFIDENTIAL AND PROTECTED BY COPYRIGHT AND IS THE PROPERTY OF MERCURY MARINE.

This document is provided for the sole and exclusive use of the original recipient as prescribed by Mercury Marine and may not be distributed or copied, digitally or otherwise, without the prior written consent of Mercury Marine.

対策済みシフトケーブルの識別

対象となるシリアル番号のトランスラムに組み込まれたシフトケーブルの中には対策済みの物があります。識別は、コアワイヤー先端の金具部分に緑色のペイントが塗ってあります。同様にケーブル アウターの心中部部分やアウターケーブルに緑色のストライプがある物も対策済みです。コアワイヤーの先端もしくはアウターどちらかに印があれば、対策済みと判断してください。



45159

コアワイヤーの先端の金具に緑色の印がある物が対策済みです。

ケーブルガイド側の真鍮の部分やアウターに緑色のストライプのある物も対策済みです。

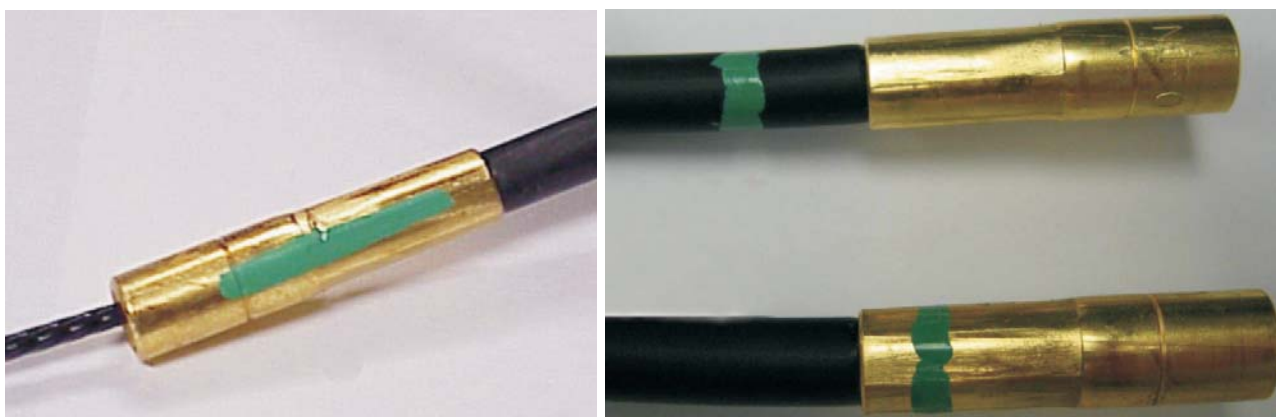

45171

対策済みの印には幾つかの種類があります。

THE INFORMATION IN THIS DOCUMENT IS CONFIDENTIAL AND PROTECTED BY COPYRIGHT AND IS THE PROPERTY OF MERCURY MARINE.

This document is provided for the sole and exclusive use of the original recipient as prescribed by Mercury Marine and may not be distributed or copied, digitally or otherwise, without the prior written consent of Mercury Marine.

ボートビルダーはコアワイヤーを交換した印としてエンジン側の真鍮製カシメ部の近くにシルバーのマークを付けています。アウターケーブルの印の色に係らず、コアワイヤーの先端の印の色は緑色です。

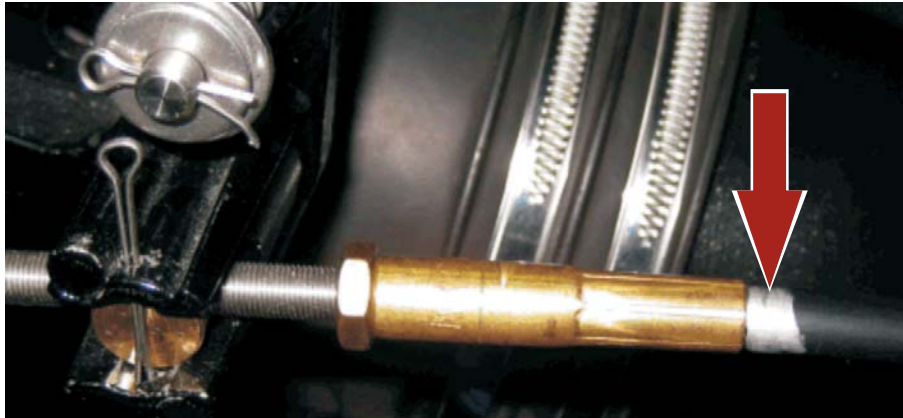

45170

販売店是对策済みの印として、白色のペイントで線を入れてください。

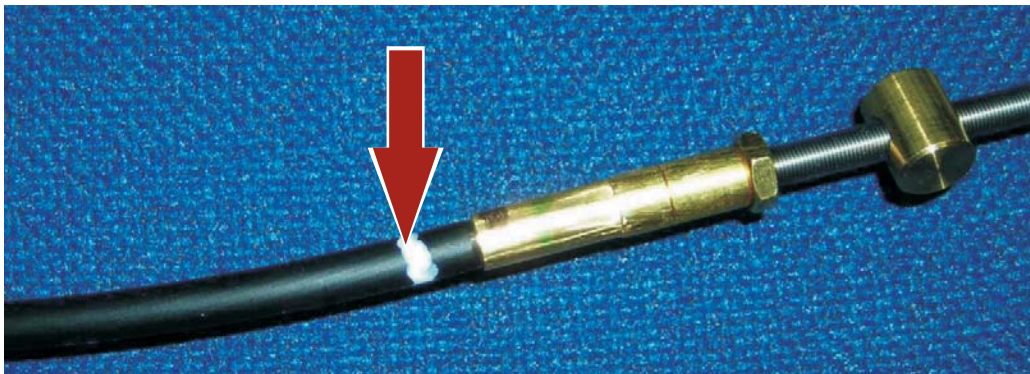

45172

注意：対象となるトランサムシリアル番号以前の物及びケーブルのデートコードが2010年2月11日以前に製造された物に問題はありません。同様に対象となるトランサムシリアル番号以降の物及びデートコードが対象となるコード以降の物は問題ありません。通常の修理ではコアワイヤー単体の交換は出来ませんが、今回は対策として特別に行います。

交換用部品

数量	内容	部品番号
1	アルファ& 旧型ドライブ用シフトケーブル コアワイヤー	865435
1	ブラボー用シフトケーブル コアワイヤー	865438
1	アルファドライブを外した場合の取付ガスケット	94996Q2

コアワイヤーの交換方法

重要：シフトケーブルの調整はスターンドライブ サービスマニュアルを参照し、確実に行ってください。作業後はエンジン側シフトケーブルアウターに識別用の印を入れ、今後の混乱を防いでください。

アルファ モデルの取外し

注意：スターンドライブの脱着及びシフトケーブルの調整は、サービスマニュアルを参照して、確実に行ってください。

THE INFORMATION IN THIS DOCUMENT IS CONFIDENTIAL AND PROTECTED BY COPYRIGHT AND IS THE PROPERTY OF MERCURY MARINE.

This document is provided for the sole and exclusive use of the original recipient as prescribed by Mercury Marine and may not be distributed or copied, digitally or otherwise, without the prior written consent of Mercury Marine.

1. スターンドライブをトランサムから取り外します。
2. シフトプレートよりシフトケーブルを取外します。ガイドにあるアンカースクリューを緩め、ガイドをケーブルから外します。

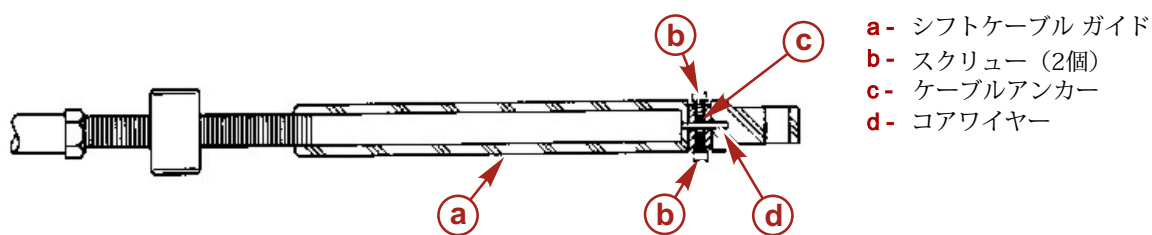

- a- シフトケーブル ガイド
- b- スクリュー (2個)
- c- ケーブルアンカー
- d- コアワイヤー

45220

3. ロックワイヤーを切断し、シフトスライドからスクリューを外します。

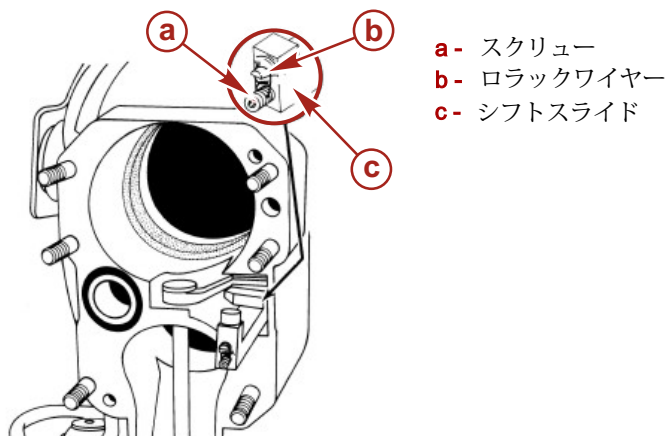

- a- スクリュー
- b- ロックワイヤー
- c- シフトスライド

45209

4. シフトスライドをベルハウジングより外し、そのままコアワイヤーをトランサムから引き抜きます。

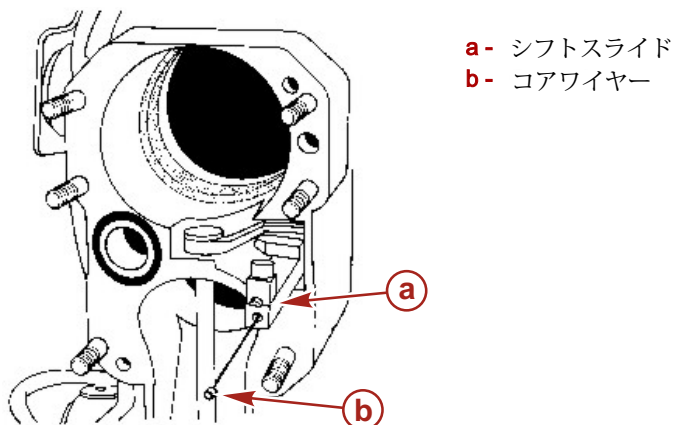

- a- シフトスライド
- b- コアワイヤー

45212

5. コアワイヤーをシフトスライドより引き抜きます。

THE INFORMATION IN THIS DOCUMENT IS CONFIDENTIAL AND PROTECTED BY COPYRIGHT AND IS THE PROPERTY OF MERCURY MARINE.

This document is provided for the sole and exclusive use of the original recipient as prescribed by Mercury Marine and may not be distributed or copied, digitally or otherwise, without the prior written consent of Mercury Marine.

アルファ モデルの取付

- シフトスライドに新しいコアワイヤーを取付けます。

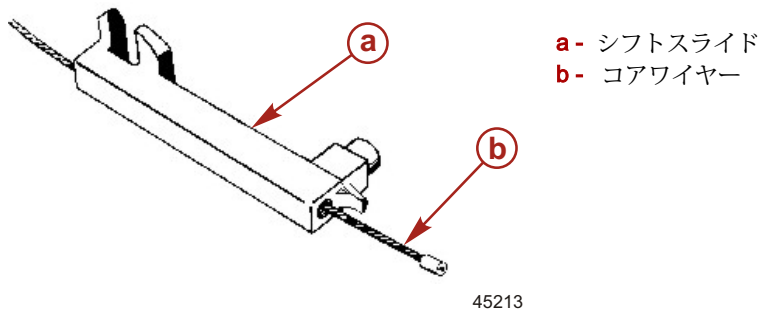

- セットスクリューをワイヤーの先端に当たるまでスライドにねじ込みます。そこから1/8 回転戻します。
重要：スライドは、コアワイヤーに対してフリーでなければなりません。
- 1/8 回転戻した位置で、ロックワイヤーをかけ固定します。
- コアワイヤーをベルハウジングのシフトケーブルに通します。
- 引続きコアワイヤーを押し込み、シフトスライドがシフトケーブルチューブに入るようにします。
重要：シフトスライドがシフトシャフトレバーのローラーに合うように位置を調整してください。
- スターンドライブの取付
注意：この段階でスターンドライブを取付けない場合は、バレルの調整は取付時に行ってください。
- ドライブユニットのシフトケーブルをプロペラを左に回して確実にクラッチが噛み込むまで、押し込みます。プロペラシャフトが回転してクラッチが抜けないように注意してください。

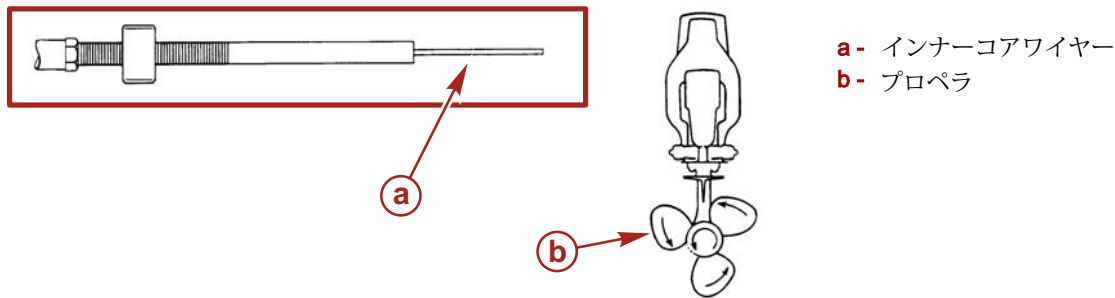

- 注意：クラッチはプロペラが右回りの場合は、前進。左回りの場合は、後進に入れてください。
- シフトブラケット側コアワイヤーにガイドを挿入し、コアワイヤーの先端をアンカーに通します。
重要：コアワイヤーを完全にアンカーに通してください。
 - アンカースクリューを確実に締付けてください。

THE INFORMATION IN THIS DOCUMENT IS CONFIDENTIAL AND PROTECTED BY COPYRIGHT AND IS THE PROPERTY OF MERCURY MARINE.

This document is provided for the sole and exclusive use of the original recipient as prescribed by Mercury Marine and may not be distributed or copied, digitally or otherwise, without the prior written consent of Mercury Marine.

10. クラッチにテンションが掛かった状態で、ケーブルガイド先端の取付穴とバレルの中心との距離が153mmになるように調整します。

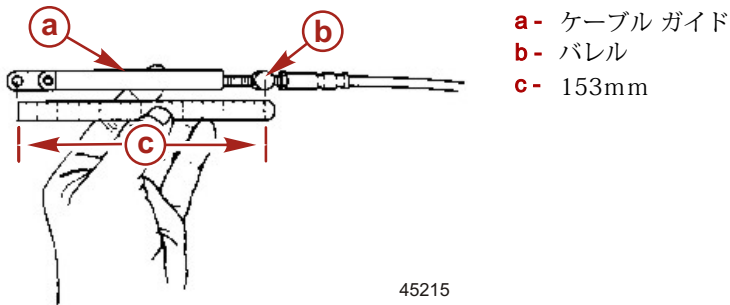

45215

11. シフトケーブルをシフトプレートに取付けます。
12. シフト調整を確認します。

ブラボーモデルの取外し

1. スタートドライブをトランスサムから外します。
2. シフトプレートからシフトケーブルを外します。
3. シフトプレートから外したケーブルからガイドを外します。
4. セットスクリューを緩めます。
5. シフトケーブルからガイドを引き抜きます。

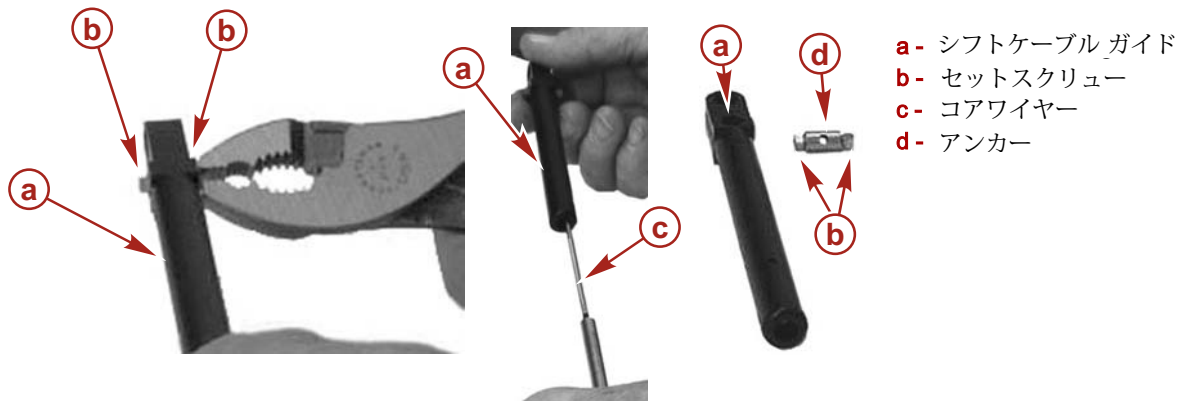

16487

6. ベルハウジングからコアワイヤーを引き抜きます。



45210

コアワイヤーエンド

THE INFORMATION IN THIS DOCUMENT IS CONFIDENTIAL AND PROTECTED BY COPYRIGHT AND IS THE PROPERTY OF MERCURY MARINE.

This document is provided for the sole and exclusive use of the original recipient as prescribed by Mercury Marine and may not be distributed or copied, digitally or otherwise, without the prior written consent of Mercury Marine.

ブラボーモデルの取付

1. ベルハウジングからコアワイヤーをシフトケーブルに差し込みます。
2. シフトケーブルにガイドを挿入します。
3. ガイドの先端にあるアンカーにコアワイヤーを通します。

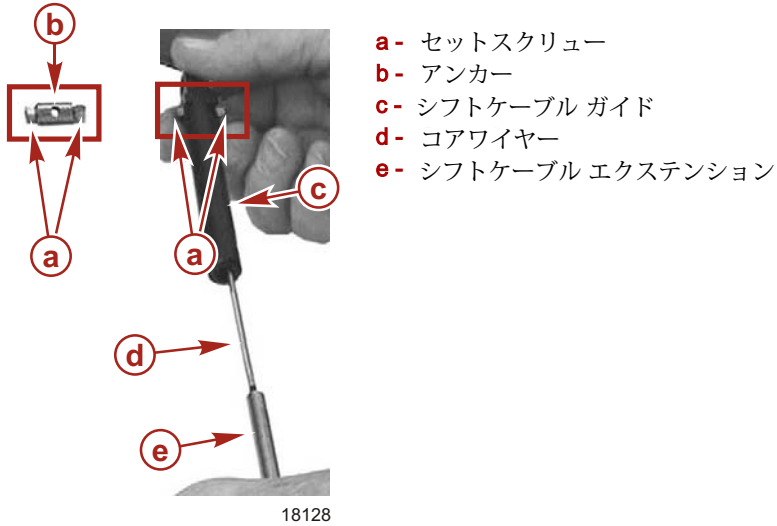

4. アンカーのセットスクリューを確実に締付けます。

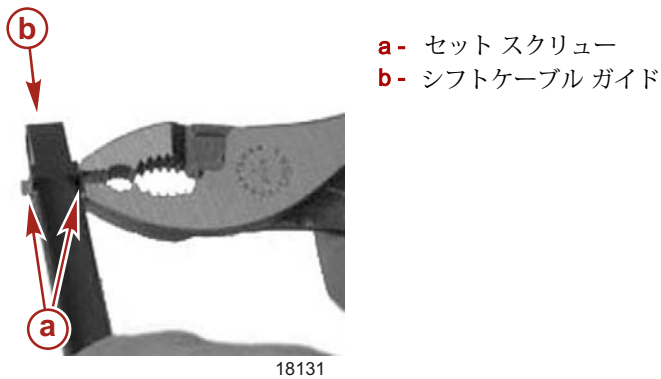

5. ガイドを引っ張り、確実に取付けられていることを確認します。

THE INFORMATION IN THIS DOCUMENT IS CONFIDENTIAL AND PROTECTED BY COPYRIGHT AND IS THE PROPERTY OF MERCURY MARINE.

This document is provided for the sole and exclusive use of the original recipient as prescribed by Mercury Marine and may not be distributed or copied, digitally or otherwise, without the prior written consent of Mercury Marine.

シフトケーブルの調整

1. ベルハウジングにコアワイヤー位置調整時具を取付けます。

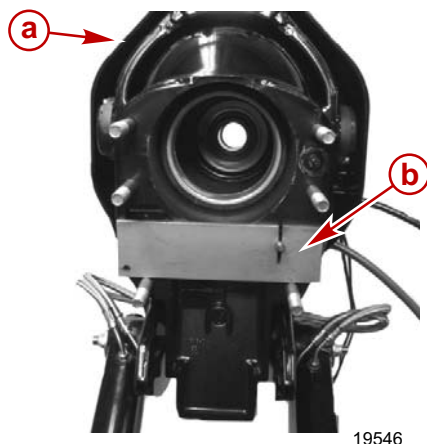

- a- ベルハウジング
- b- コアワイヤー位置調整時具

シフトケーブル調整工具	91-17262A1
	ケーブルを取付けた後は、下記の工具を使用して調整を行ってください。 91-17262A1 コアワイヤー固定工具 91-17263 シフトケーブルアンカー調整工具

2. シフトケーブルにシフトケーブルアンカー調整工具を取付けます。

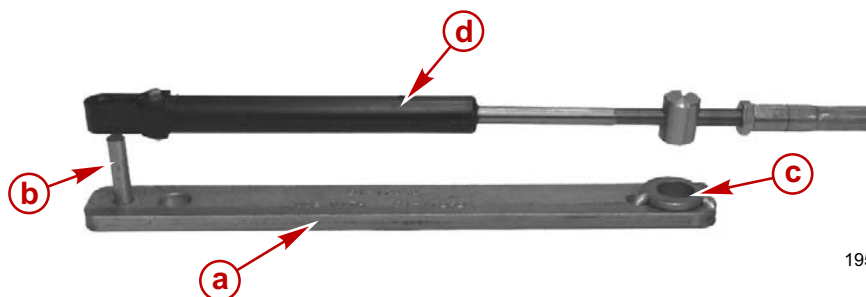

- a- シフトケーブルアンカー調整工具
- b- スタッド
- c- バレル固定穴
- d- シフトケーブル アッセン

シフトケーブルアンカー調整工具	91-17262A1
	ケーブルを取付けた後は、下記の工具を使用して調整を行ってください。 91-17262A1 コアワイヤー固定工具 91-17263 シフトケーブルアンカー調整工具

THE INFORMATION IN THIS DOCUMENT IS CONFIDENTIAL AND PROTECTED BY COPYRIGHT AND IS THE PROPERTY OF MERCURY MARINE.

This document is provided for the sole and exclusive use of the original recipient as prescribed by Mercury Marine and may not be distributed or copied, digitally or otherwise, without the prior written consent of Mercury Marine.

3. ベルハウジングに取付けたコアワイヤー固定工具で、コアワイヤーを確実に固定してください。

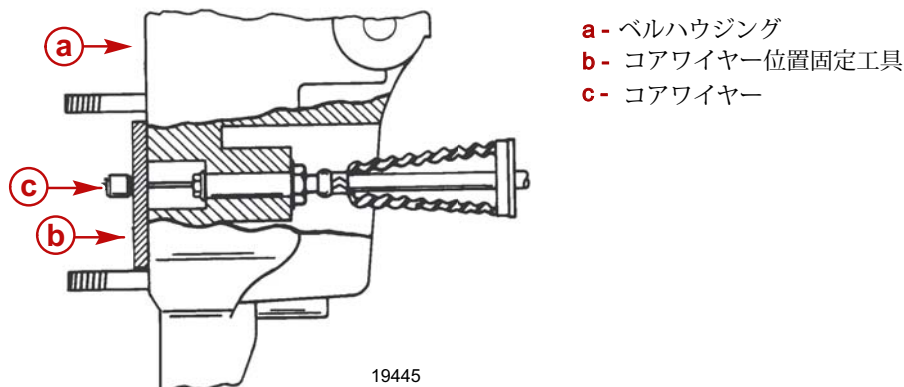

4. シフトケーブルを工具に固定します。

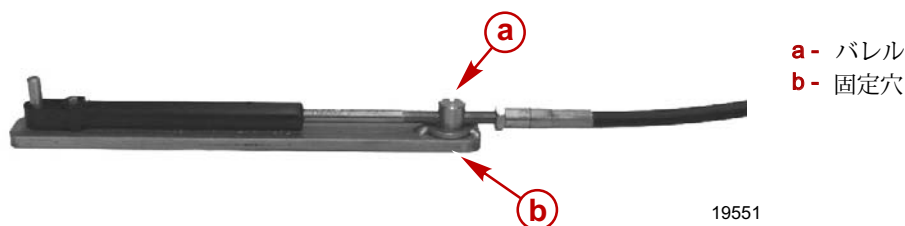

5. ブラボー スターンドライブ サービスマニュアル #39 を参照して、ケーブルの調整を行います。

お客様への通知

対象となるシリアルに該当するお客様にはマーキュリー マリンより案内を送ります。案内には、状況を説明し近くのディーラーにて調査を受けるようお願いしています。案内の内容は、このプリテンの最後にあります。

保証

マーキュリー マリンは部品と工賃を保証します。保証の申請は、下記の情報をもとに通常の手続きに従ってください。

1. マークルーズー エンジン シリアル番号とトランサム シリアル番号が必要です。
2. トランサムが部品供給された物やディーゼルエンジンとセットされた物である場合は、シリアル番号は必要ありません。
3. ケーブルが部品として供給された物である場合は、取付けられているエンジンのシリアル番号を記入してください。
4. 修理部品として取付けられた場合は、修理指示書が必要です。
5. 在庫のケーブルで部品クレームを請求する場合は、パッケージが必要です。

• 工賃及びコード

- a. ボートにドライブが取付けられている場合：お問い合わせ下さい
- b. トランサム単体又はボートにドライブが取付けられていない状態：お問い合わせ下さい
- c. 箱に入った状態：保証時間はありません。

- 部品コード：221
- 不具合コード：40

交換した部品

- 通常のクレーム処理に従ってください。
-

THE INFORMATION IN THIS DOCUMENT IS CONFIDENTIAL AND PROTECTED BY COPYRIGHT AND IS THE PROPERTY OF MERCURY MARINE.

This document is provided for the sole and exclusive use of the original recipient as prescribed by Mercury Marine and may not be distributed or copied, digitally or otherwise, without the prior written consent of Mercury Marine.